

# SLIP RING スリップリング

## SRP-TC60

### 特徴

ヒーター電源・K種熱電対用の二つの用途を  
コンパクトボディにまとめ一体化。

ブラシ部をユニット化することにより、簡単にブラシの交換が可能。

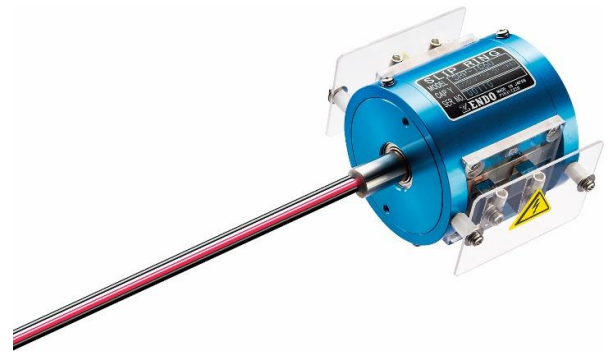

### 製品仕様

絶縁抵抗	DC500V 100MΩ以上
電気構成	AC・DC 250V 15A 2極
熱電対測定	K種補償導線 2極
回転トルク	0.03N・m以下(300gf・cm以下)
耐振動	5G以下
保護構造	IP4X相当
ケーブル	K種補償導線 VX-G-VVF 1P×24/0.2 0.75mm <sup>2</sup> 15A KIF 1.25mm <sup>2</sup> 共にシャフト側のみ 500mm付き
許容回転数	1000min <sup>-1</sup> (rpm)
回転寿命	想定 3000万回転 (約100万回転ごとにブラシ部清掃のこと)
質量	約240g

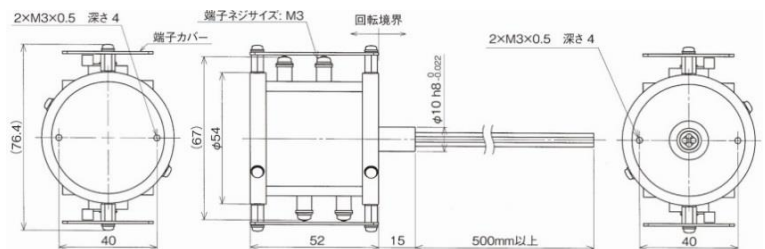

### 取り付け

シャフト側を固定する場合はボディ側を廻り止め程度に、ボディ側を固定する場合はシャフト側を廻り止め程度としてください。両側を固定すると芯狂いにより破損する恐れがあります。右図を参考にして取付けてください。

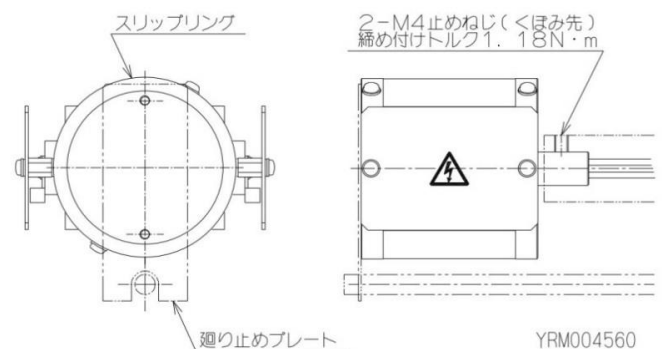

### お問い合わせ

遠藤工業株式会社 新潟県燕市秋葉町3-14-7

<http://www.endo-kogyo.co.jp/>

本社営業部 TEL:0256-62-5133/FAX:0256-62-5772  
大阪営業部 TEL:06-6568-1571/FAX:06-6568-5173  
九州営業所 TEL:092-412-5281/FAX:092-412-5280

東京営業部 TEL:03-5295-3711/FAX:03-5295-3717  
名古屋営業所 TEL:052-253-6231/FAX:052-253-6240