

# SLIP RING スリップリング

## SRP-3003 シリーズ

### 特徴

小型でありながら堅牢なボディを採用した高性能なスリップリング。  
新ブラシ方式(特許取得※)により、途切れることなく安定した通信を実現。

※SRP シリーズ PAT.NO 5094471

### 製品仕様

規格	RS-422/485/232C 他対応
接触抵抗値 (ケーブル含む)	0.16 Ω ※初期値
絶縁抵抗	DC500V 50MΩ 以上
電気構成	通信用 AC・DC 250V 0.3A 4~18 極 ※偶数極のみ
回転トルク	0.03N・m~0.1N・m 以下 (300gf・cm~1000gf・cm 以下)
許容軸荷重ラジアル	13N(1.3kgf)
許容軸荷重スラスト	13N(1.3kgf)
耐振動	5G 以下
保護構造	IP4X 相当
ケーブル	シャフト・ボディ側 0.3mm <sup>2</sup> 電線 1m 付
許容回転数	400min <sup>-1</sup> (rpm)
回転寿命	メンテナンスフリーにて 3000 万回転
質量	約 110g(6 極) 約 260g(12 極) 約 350g(18 極)

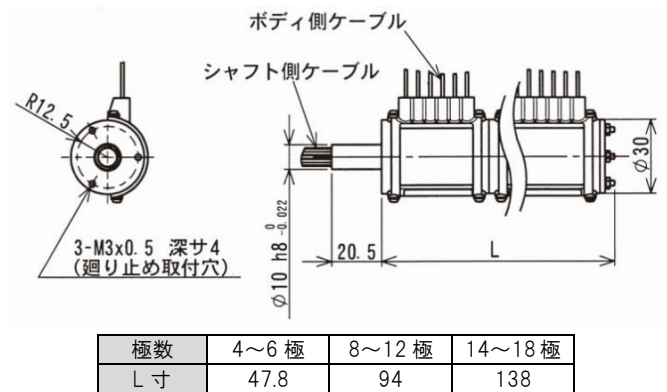

### 取り付け

シャフト側を固定する場合はボディ側を廻り止め程度に、ボディ側を固定する場合はシャフト側を廻り止め程度としてください。両側を固定すると芯狂いにより破損する恐れがあります。右図を参考にして取付けてください。

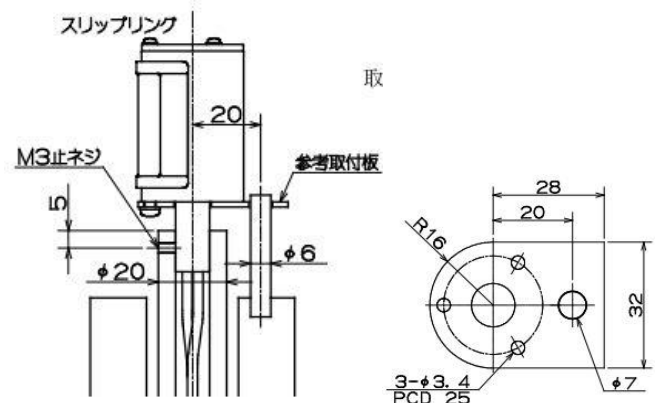

### お問い合わせ

遠藤工業株式会社 新潟県燕市秋葉町3-14-7

<http://www.endo-kogyo.co.jp/>

本社営業部 TEL:0256-62-5133/FAX:0256-62-5772  
大阪営業部 TEL:06-6568-1571/FAX:06-6568-5173  
九州営業所 TEL:092-412-5281/FAX:092-412-5280

東京営業部 TEL:03-5295-3711/FAX:03-5295-3717  
名古屋営業所 TEL:052-253-6231/FAX:052-253-6240