

SLIP RING スリップリング

SRP-13575 シリーズ

特徴

中空形状により取付けの自由度が向上。
軸の中間への取付けや、エア機器との混同取付けが可能。
最大 36 極までの多極に対応。

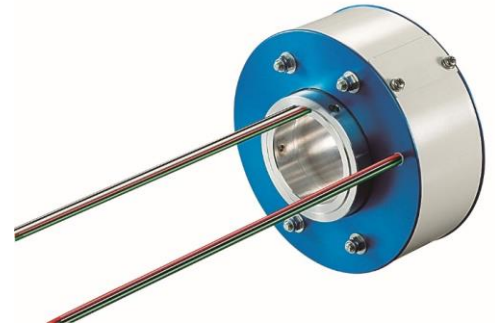

製品仕様

接触抵抗値 (ケーブル含む)	0.05 Ω ※初期値
電気構成	電源・汎用 AC 250V ~12 極 7.5A ~24 極 5.0A ~36 極 2.5A
回転トルク	0.1~2.0N・m 以下
耐振動	5G 以下
保護構造	IP4X 相当
ケーブル	シャフト・ボディ側 1.25mm ² 電線 0.5m 付
許容回転数	400min ⁻¹ (rpm)
回転寿命	ブラシ交換により連続使用可 (約 1000 万回転毎の清掃)
質量	約 1500g(4 極)~約 5000g(36 極)

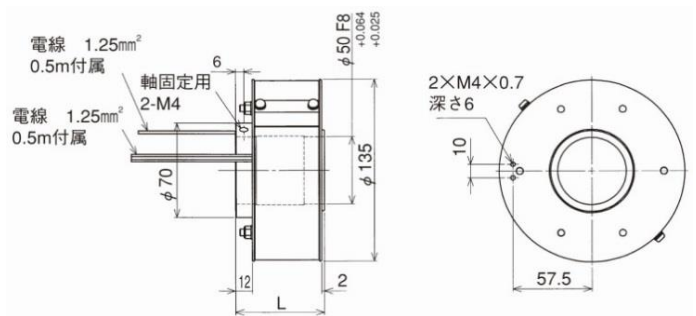

極数	4 極	6 極	12 極	24 極	36 極
L 寸	64.5	75.5	108.5	174.5	240.5

取り付け

シャフト側を固定する場合はボディ側を廻り止め程度に、ボディ側を固定する場合はシャフト側を廻り止め程度としてください。
両側を固定すると芯狂いにより破損する恐れがあります。
右図を参考にして取付けてください。
ケーブルは必要に応じて切断または連結してください。

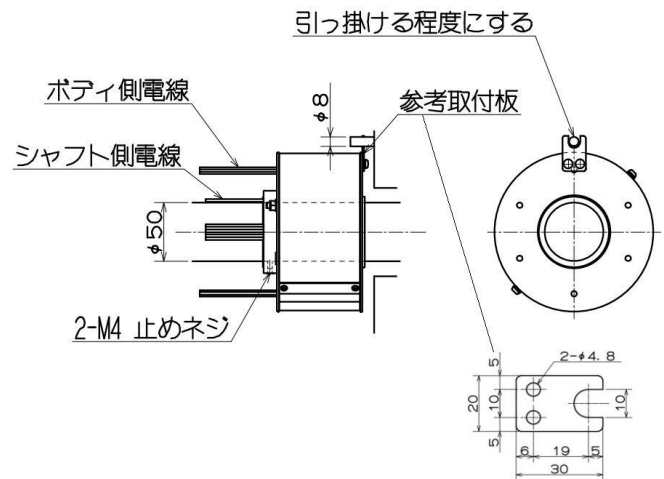

お問い合わせ

遠藤工業株式会社 新潟県燕市秋葉町3-14-7

<http://www.endo-kogyo.co.jp/>

本社営業部 TEL:0256-62-5133/FAX:0256-62-5772
大阪営業部 TEL:06-6568-1571/FAX:06-6568-5173
九州営業所 TEL:092-412-5281/FAX:092-412-5280

東京営業部 TEL:03-5295-3711/FAX:03-5295-3717
名古屋営業所 TEL:052-253-6231/FAX:052-253-6240